



USM

ISSN: 1412-5331
MAJALAH ILMIAH

FAKULTAS EKONOMI UNIVERSITAS SEMARANG

SOLUSI

**PENGEMBANGAN MODEL BUDAYA WIRUSAHA BERBASIS
NILAI-NILAI KEWIRUSAHAAN ISLAMI DAN KEARIFAN BUDAYA LOKAL**
Arif Julianto Sri Nugroho, Sarwono Nursito, Abdul Haris
Universitas Widyadharma Klaten

**PENGARUH KECANGGIHAN TEKNOLOGI INFORMASI, KESESUAIAN TUGAS-TEKNOLOGI,
PARTISIPASI MANAJEMEN DAN KEMAMPUAN TEKNIK PEMAKAI
SISTEM INFORMASI AKUNTANSI PADA KINERJA INDIVIDU**
Gusman Widjarno, Yulianti – Universitas Semarang

**ANALISIS FAKTOR – FAKTOR YANG MEMPENGARUHI JUMLAH KREDIT YANG DISALURKAN PADA BANK
PERKREDITAN RAKYAT DI EKS KARESIDENAN SEMARANG TAHUN 2009 – 2012**
Tusifatul Utami, Paulus Wardoyo – Universitas Semarang

**ANALISIS PENGARUH HARGA, KUALITAS PRODUK, KUALITAS LAYANAN, TERHADAP LOYALITAS PELANGGAN
PADA PT ARDENDI JAYA SENTOSA SEMARANG DENGAN KEPUASAN SEBAGAI VARIABEL INTERVENING
(STUDI EMPIRIS PADA PRODUK SUKU CADANG SEPEDA MOTOR FEDERAL)**
Mucklisin, Edy Suryawardana – Universitas Semarang

**ANALISIS PENGARUH KOMPONEN MODAL INTELEKTUAL TERHADAP NILAI PERUSAHAAN YANG MELAKUKAN
IPO DI BURSA EFEK INDONESIA PERIODE 2009-2012**
Rosi Arista, Indarto – Universitas Semarang

**ANALISIS PENGARUH GAYA KEPEMIMPINAN, MOTIVASI, DAN LINGKUNGAN KERJA TERHADAP KINERJA
(STUDI KASUS PEGAWAI DI PT.BANK MAYAPADA MITRA USAHA SEMARANG)**
Irvan Dwi Jatmiko, Soedharmadi – Universitas Semarang

**ANALISIS PENGARUH NET PROFIT MARGIN, RETURN ON INVESTMENT, PRICE EARNING RATIO DAN DEBT
EQUITY RATIO TERHADAP HARGA SAHAM (STUDI KASUS PADA PERUSAHAAN FARMASI DI BEI TAHUN 2009
– 2012)**
Anakka Nur Koliq, Aprih Santoso – Universitas Semarang

**ANALISIS PENGARUH KOMPENSASI, PENGEMBANGAN KARIR, DAN STRES KERJA TERHADAP TURNOVER
INTENTION KARYAWAN HOTEL PANDANARAN SEMARANG**
Restu Fentina Soraya, Sri Purwantini – Universitas Semarang

**PENGARUH MANAJEMEN KLIEN DAN AUDIT TIME BUDGET PRESSURE TERHADAP INDEPENDENSI AUDITOR
(STUDI KASUS PADA KAP DI KOTA SEMARANG DAN YOGYAKARTA)**
Desi Ida Yustina, Saifudin – Universitas Semarang

**PENILAIAN RESIKO PENGENAAN SANKSI ADMINISTRASI PERPAJAKAN ATAS PELAPORAN SPT DALAM
RANGKA PROSES RESTITUSI PPN PADA PT X SEMARANG**
Diah Fitriyasari, Febrina Nafasati P – Universitas Semarang

DESKRIPSI

Majalah Ilmiah Solusi Mengkaji Masalah-Masalah Sosial, Ekonomi dan Bisnis

KETERANGAN TERBIT

Terbit Pertama Kali Juli 2002 dan Selanjutnya Terbit Tiga Bulan Sekali (Januari, April, Juli dan Oktober)

PENERBIT

Fakultas Ekonomi USM

ALAMAT PENERBIT

JL. Soekarno Hatta Semarang
Telp. 024-6702757 Fax. 024-6702272

PENGELOLA

Editor in Chief : Dr. Ir. Kesi Widjajanti, SE MM
Vice Editor : Drs. Witjaksono EH, MM
Managing Editor : Saifudin, SE, M.Si
Layout & Typesetting: Susanto, SE, MM
Administration & Circulation: Eviatiwi K.S, SE, MM
Board of Editors:

1. Prof. Dr. H. Pahlawansjah H, SE, ME (USM)
2. Prof. Supramono SE, MBA, DBA (UKSW)
3. Prof. Drs. H. Imam Ghozali, M.Com, Akt, PhD (UNDIP)
4. Prof. Dr. Agus Suroso, MS (UNSOED)
5. Prof. Dr. Widodo, SE, M.S.i (UNISSULA)
6. Prof. Dr. Dra. Sulastri, ME, M.Kom (UNSRI)

ISSN: 1412-5331

DAFTAR ISI

- 125 - 137 **PENGEMBANGAN MODEL BUDAYA WIRAUSAHA BERBASIS NILAI-NILAI KEWIRAUSAHAAN ISLAMIS DAN KEARIFAN BUDAYA LOKAL**
Arif Julianto Sri Nugroho, Sarwono Nursito, Abdul Haris
Universitas Widya Dharma Klaten
- 138 - 150 **PENGARUH KECANGGIHAN TEKNOLOGI INFORMASI, KESESUAIAN TUGAS-TEKNOLOGI, PARTISIPASI MANAJEMEN DAN KEMAMPUAN TEKNIK PEMAKAI SISTEM INFORMASI AKUNTANSI PADA KINERJA INDIVIDU**
Gusman Widyarno, Yulianti – Universitas Semarang
- 151 - 163 **ANALISIS FAKTOR – FAKTOR YANG MEMPENGARUHI JUMLAH KREDIT YANG DISALURKAN PADA BANK PERKREDITAN RAKYAT DI EKS KARESIDENAN SEMARANG TAHUN 2009 – 2012**
Tusifatul Utami, Paulus Wardoyo – Universitas Semarang
- 164 - 176 **ANALISIS PENGARUH HARGA, KUALITAS PRODUK, KUALITAS LAYANAN, TERHADAP LOYALITAS PELANGGAN PADA PT ARDENDI JAYA SENTOSA SEMARANG DENGAN KEPUASAN SEBAGAI VARIABEL INTERVENING (STUDI EMPIRIS PADA PRODUK SUKU CADANG SEPEDA MOTOR FEDERAL)**
Mucklisin, Edy Suryawardana – Universitas Semarang
- 177 - 189 **ANALISIS PENGARUH KOMPONEN MODAL INTELEKTUAL TERHADAP NILAI PERUSAHAAN YANG MELAKUKAN IPO DI BURSA EFEK INDONESIA PERIODE 2009-2012**
Rosi Arista, Indarto – Universitas Semarang
- 190 - 202 **ANALISIS PENGARUH GAYA KEPEMIMPINAN, MOTIVASI, DAN LINGKUNGAN KERJA TERHADAP KINERJA (STUDI KASUS PEGAWAI DI PT.BANK MAYAPADA MITRA USAHA SEMARANG)**
Irvan Dwi Jatmiko, Soedharmadi – Universitas Semarang
- 203 - 216 **ANALISIS PENGARUH NET PROFIT MARGIN, RETURN ON INVESTMENT, PRICE EARNING RATIO DAN DEBT EQUITY RATIO TERHADAP HARGA SAHAM (STUDI KASUS PADA PERUSAHAAN FARMASI DI BEI TAHUN 2009 – 2012)**
Anakka Nur Koliq, Aprih Santoso – Universitas Semarang
- 217 - 230 **ANALISIS PENGARUH KOMPENSASI, PENGEMBANGAN KARIR, DAN STRES KERJA TERHADAP TURNOVER INTENTION KARYAWAN HOTEL PANDANARAN SEMARANG**
Restu Fentina Soraya, Sri Purwantini – Universitas Semarang
- 231 - 248 **PENGARUH MANAJEMEN KLIEN DAN AUDIT TIME BUDGET PRESSURE TERHADAP INDEPENDENSI AUDITOR (STUDI KASUS PADA KAP DI KOTA SEMARANG DAN YOGYAKARTA)**
Desi Ida Yustina, Saifudin – Universitas Semarang
- 249 - 264 **PENILAIAN RESIKO PENGENAAN SANKSI ADMINISTRASI PERPAJAKAN ATAS PELAPORAN SPT DALAM RANGKA PROSES RESTITUSI PPN PADA PT X SEMARANG**
Diah Fitriyarsari, Febrina Nafasati P – Universitas Semarang

WYASAN ALUMNI UNIVERSITAS WIDYA DHARMA UNIVERSITAS SEMARANG FAKULTAS EKONOMI	
BPT PERPUSTAKAAN	
No. Inv	236 EM 2015
TGL/TH	22-06-2015
Paraf.	<i>h</i>

PENGEMBANGAN MODEL BUDAYA WIRAUSAHA BERBASIS NILAI-NILAI KEWIRAUSAHAAN ISLAMI DAN KEARIFAN BUDAYA LOKAL

Arif Julianto Sri Nugroho, Sarwono Nursito, Abdul Haris
Prodi Manajemen Fakultas Ekonomi Universitas Widya Dharma Klaten
e-mail: arifjulianto72@yahoo.com

Diterima: Oktober 2014. Disetujui: Januari 2015. Dipublikasikan: April 2015

ABSTRACT

The aim of this research is integrate the Islamic business values model, Islamic social responsibility and local culturalwisdom to intension and business performance. This research design used explanatory quantitative method. This research is done by hypothesis test which is formulated using SEM (Structural Equation Model). The sample of population in this research is villager and coastal area Islamic businessmen in five regency in Central Java. The method of taking sample is purposive sampling consist of 165 respondences. The analysis result shows that all research hypthotesis is proved. Antecedent intension Islamic business values, Islamic social responsibility and local cultural wisdom have positive influence and significant to the business perfomance

Key words : Islamic businessvalue, social responsibility, local wisdom, intention, perfomance

ABSTRAK

Tujuan penelitian ini mengintegrasikan model nilai-nilai kewirausahaan Islami, tanggung jawab sosial Islami dan kearifan budaya lokal terhadap intensi dan kinerja usaha pelaku wirausaha muslim. Desain penelitian menggunakan metode kuantitatif *explanatory*. Penelitian dilakukan uji hipotesis yang dirumuskan dalam model penelitian menggunakan SEM (*struktural equation model*). Target sampel dalam populasi penelitian ini pelaku wirausaha muslim pedesaan dan pesisir di lima Kabupaten wilayah Jawa Tengah. Metode pengambilan sampel secara *purposive sampling* sebanyak 165 responden. Hasil analisis menunjukkan bahwa semua hipotesis penelitian terdukung. Anteseden intensi berupa nilai-nilai kewirausahaan Islami, tanggung jawab sosial Islami dan kearifan budaya lokal berpengaruh positif dan signifikan terhadap kinerja usaha.

Kata Kunci : Wirausaha Islami, tanggung jawab sosial, kearifan budaya, intensi, kinerja

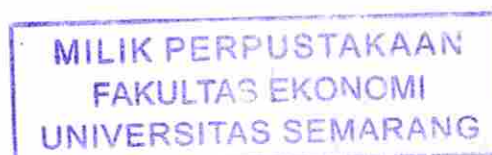

PENDAHULUAN

Persaingan merupakan inti dari keberhasilan dan kegagalan usaha. Persaingan menentukan ketepatan aktivitas perusahaan yang dapat menyokong kinerja, seperti inovasi dan budaya kohesif. Strategi bersaing dilakukan untuk menegakkan posisi menguntungkan perusahaan dan dapat dipertahankan terhadap kekuatan-kekuatan yang menentukan persaingan (Porter, 1992)

Agama Islam merupakan agama yang integral mengatur semua urusan manusia sehingga Islam memandang penting pemberdayaan umat. Islam memandang bahwa bekerja atau berwirausaha merupakan bagian integral dalam rangka ibadah mencapai kebahagiaan dunia dan akhirat. Banyak pelaku wirausaha di Jawa Tengah sukses melaksanakan kegiatan usaha yang dilandasi semangat wirausaha Islami, tanggung jawab sosial Islami dan tetap memelihara nilai-nilai kearifan budaya lokal. Mereka mensejajarkan bahwa hidup, ibadah dapat dilakukan bersama-sama (Suara Merdeka.com, 2010).

Pada saat sekarang muncul fenomena, dimana tumbuh wirausaha-wirausaha muda tangguh yang dilandasi etos / nilai-nilai wirausaha Islami, menjunjung tinggi jiwa tanggung jawab sosial Islami dan tetap memelihara kearifan budaya lokal. Mereka percaya bahwa dengan semakin kerasnya usaha yang didukung dengan semakin sadar akan zakat, mencintai anak yatim, memberi sedekah dan makanan bagi orang miskin, berbakti kepada orang tua, rezeki dan kesuksesan akan terus mengalir. Wirausahawan ini tegar, yakin berpindah alih pekerjaan dari zona aman dan nyaman misalnya semula berprofesi sebagai PNS, karyawan perusahaan yang mapan beralih ke zona ketidakpastian di lingkungan wirausaha (Dony, Kompasiana, 2012).

Selain pentingnya penelitian dengan topik wirausaha, ditambah dengan masih relatif terbatas penelitian dengan tema nilai-nilai wirausaha Islami dan kearifan budaya lokal/ nilai-nilai tradisionalisme di Indonesia, maka terbuka peluang untuk dilakukan penelitian dengan topik nilai-nilai wirausaha Islami dan kearifan budaya lokal

RUMUSAN MASALAH

Dari latar belakang sebagai acuan ditarik rumusan masalah sebagai berikut: “apakah nilai-nilai kewirausahaan Islami, tanggung jawab sosial wirausaha Islami dan nilai-nilai kearifan budaya lokal berpengaruh terhadap intensi berwirausaha “ serta “apakah intensi berpengaruh terhadap kinerja usaha”

Manfaat Penelitian

Tujuan penelitian ini “ menguji pengaruh nilai-nilai wirausaha Islami, tanggung jawab sosial dan nilai nilai kearifan budaya lokal terhadap intensi berwirausaha” serta “menguji pengaruh intensi berwirausaha terhadap kinerja usaha “.

Bagi ilmu pengetahuan, melalui model kinerja yang dihasilkan, penelitian ini memberikan bukti empiris pentingnya intensi terhadap kinerja. Melalui pendekatan anteseden dan konsekuen dengan basis intensi berwirausaha, dapat diberikan gambaran yang jelas dan lengkap tentang intensi yang dipengaruhi nilai-nilai wirausaha Islami, sosial *enterpreneurship* Islami dan memelihara kearifan budaya lokal.

KAJIAN PUSTAKA DAN PENGEMBANGAN HIPOTESIS

Nilai-nilai Wirausaha Islami

Islam mengajarkan keharusan untuk berwirausaha. Sifat-sifat dasar dari wirausaha banyak terdapat dalam tuntunan ayat-ayat Al Qur'an dan hadis-hadis Rasulullah SAW. Nilai-nilai sifat dasar dalam berwirausaha secara Islam dapat disarikan dalam Qur'an dan hadis-hadis Rasulullah SAW (Hastin U Anisah, 2008) antara lain : *Kemauan berbuat*, sesuai QS Ar-Rad (13):11, *Kreativitas*, sesuai seruan Allah SWT dalam Surat Ali Imran (3):190-191, *Inovasi*, ini sesuai QS Al Qashash(28): 7, *Jujur* QS Ar Rahman(55): 9 *Amanah* seperti dalam QS Al Baqarah (2):283, *Disiplin*, seperti firman Allah dalam Surat An-Najm (53):39-41, *Bekerja keras* Qs An-Naba (78): 11, *Suka Bersyukur* firman Allah SWT An-Nahl (16) ayat 78

Ya'qub (1995) meneliti bahwa untuk mencapai keberhasilan dalam usaha diperlukan sejumlah faktor fisik material dan mental spiritual. Faktor-faktor mental spiritual berperan dalam keberhasilan usaha meliputi unsur-unsur skill, taqwa, kejujuran, niat suci, *azam/kemauan keras* untuk maju, tekun/ *istiqomah*, tawakal, *dzikrullah*, toleransi, syukur, zakat, infak, *qonaah* /puas dan budaya syukur.

Berdasarkan uraian tersebut, hubungan nilai-nilai wirausaha Islami dengan intensi dihipotesiskan sebagai berikut:

H1: Nilai-nilai wirausaha islami berpengaruh positif dan signifikan terhadap intensi berwirausaha.

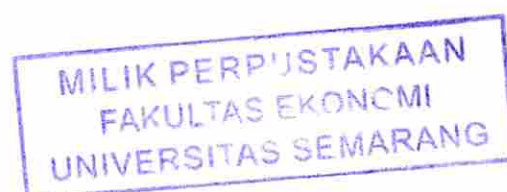

Tanggung jawab Sosial Kewirausahaan Islami

Corporate Sosial Responsibility (CSR) memiliki makna tanggung jawab klien, pekerja, pemegang saham, pemangku kepentingan terhadap masyarakat dan lingkungan di segala aspek. Disini termaktub didalamnya keterlibatanwirausahadari waktu yang dimiliki, sumber daya material dan ide-ide untuk masyarakat.Abdul Rahman Rosbi (2010) mendefinisikan tanggung jawab sosial dalam Islam termasuk diantaranya ketaatan membayar zakat, membantu pihak-pihak yang kurang beruntung, melaksanakan bisnis sesuai dengan hukum-hukum Islam.

Hailani Muji Tahir(1982) meneliti bagi seorang enterpreneur membayar zakat dapat melengkapi kebutuhan rohani.Fadli Khoirul (2010) meneliti enterpreneur yang taat pemahaman agama Islam di Medan membagi keuntungan usaha mereka untuk mensupport kebutuhan keluarga dan berperilaku hemat. Mereka dengan lebih giat membantu anak yatim akan semakin meningkat kesejahteraannya baik kepada individu maupun masyarakat. Samdin (2008) meneliti bahwaunsur-unsur modal agama (*religious capital*) meliputi kejujuran, ketaqwaandengan melaksanakan shalat dan zakat akan mempermudah usaha manusia mencapai nilai (harkat) manusia tertinggi. Berdasarkan uraian tersebut, hubungan sosial enterpreneurship Islami dengan intensi wirausaha dihipotesiskan sebagai berikut:

H2: *sosial enterpreneurship islami* berpengaruh positif dan signifikan terhadap intensi wirausaha.

Nilai nilai kearifan budaya Lokal

Dalam sistem nilai budayaberbagai suku dan lapisan masyarakat ada beberapa nilai tradisional yang cocok dan tidak dengan jiwa kemajuan. Sikap mental yang ada pada setiap individu tak dapat lepas dari sistem nilai budaya yang berlaku pada masyarakat. Dengan demikian secara logika dapat dikatakan bahwa nilai-nilai kearifan lokal mempengaruhi pembentukan sikap mental. Individu bercorak laku di masyarakat sering mendasarkan diri kepada nilai-nilai budaya yang diwariskan oleh leluhur (Mulyani, 1990).

Nilai-nilai tradisionalisme mengkonsepsi hidup manusia sebagai alam pembatas yang penuh penderitaan. Untuk melepaskan diri dari alam pembatas itu manusia justru harus meleburkan diri dalam alam penderitaan tersebut, manusia harus berusaha lebih giat dalam kegiatan usaha sebab hanya dengan demikian manusia akan lebih dekat dengan sumbernya yaitu Allah Tuhan Yang Maha Esa. Berdasarkan uraian tersebut ditarik hipotesis sebagai berikut:

H3 : nilai-nilai kearifan budaya lokal berpengaruh positif dan signifikan terhadap intensi berwirausaha

Intensi berwirausaha dan kinerja usaha

Kinerja adalah prestasi yang dicapai perusahaan dalam periode tertentu yang mencerminkan kesehatan perusahaan. Ukuran yang paling banyak digunakan adalah *ROI* (Wheelen & Hunger, 1995). Pandangan lain terhadap kinerja suatu perusahaan diungkap Jauch dan Glueck (1999) yang melihat dari aspek kuantitatif dan kualitatif. Berdasarkan uraian tersebut, hubungan intensi berwirausaha dengan kinerja usaha :

H4: intensi wirausaha berpengaruh positif dan signifikan terhadap kinerja usaha

Peta Jalan Penelitian

Agama memegang peranan penting dalam keberhasilan usaha. Hal itu telah dibuktikan beberapa kajian empiris (Samdin, 2008) seperti Weber (2003), Bellah (1992), Murrell (2002), Aslan (2000), Asifudin (2004), Mu'tasim dan Mulkhan (1998). Hastin Umi Anisah (2011) meneliti peran budaya Banjar dalam meningkatkan kinerja melalui nilai-nilai kewirausahaan Islami dengan hasil beberapa poin model signifikan dan ada yang tidak signifikan. Yazilmiwati Yacoob (2011) meneliti peran *social responsibilities entrepreneur* dari perspektif Islami terhadap kinerja usaha.

Sikap mental tradisionalisme dengan tetap menjaga nilai-nilai kearifan budaya lokal masih dipegang masyarakat Indonesia terutama etnis masyarakat Jawa dalam kehidupan sehari-hari. Mulyani (1990) meneliti UMKM di Sukoharjo memiliki sifat ketergantungan dengan variabel paternalisme dan fatalisme sebagai ciri sikap mental masyarakat Jawa tradisional mewarnai corak, perilaku kehidupan mereka dalam mengelola usaha

Berbagai model telah dikembangkan dalam penelitian intensi berwirausaha dari tahun 1980-an hingga tahun 2000 an antara lain Entrepreneurial Event model (EEM), Davidson Model, Entrepreneurial Attitude Orientation Model (EAO), Entrepreneurial Potential Model (EPM) dan Theory of Planned Behaviour (TPM) (Guerrero et al, 2006). Perbedaan dasar model mengacu pada Theory of Planned Behaviour, yang dianggap lebih baik dan kompleks dalam menjelaskan perilaku berwirausaha. Menurut Azjen (2008) kontrol perilaku berperan secara langsung maupun tidak terhadap perilaku melalui intensi. Peran kontrol perilaku terhadap perilaku secara langsung maupun tidak langsung masih menjadi kontroversi dalam berbagai penelitian sosial (Wijaya, 2008)

METODE PENELITIAN

Kerangka Kerja Penelitian

Kerangka kerja penelitian untuk satu tahun dapat dijabarkan dalam Tabel 1

Tabel 1
Kerangka kerja penelitian

Keterangan	Tahun 2014
Tujuan	Menguji model nilai-nilai kewirausahaan Islami, tanggung jawab sosial Islami dan kearifan budaya lokal terhadap intensi wirausaha dan kinerja usaha
Target	Teridentifikasi model intensi wirausaha melalui integrasi nilai-nilai kwu Islami, tanggung jawab sosial Islami dan kearifan budaya lokal yang berdampak positif pada intensi wirausaha dan kinerja usaha
Kebutuhan data item	<p><i>Nilai Wirausaha Islam</i> meliputi: nilai-nilai kreativitas, inovasi, jujur, tanggung jawab, amanah, disiplin, kerja keras, suka bersyukur, mengejar hasil, berani mengambil resiko (Anisah, Salim, Djumahir, 2008)</p> <p><i>Sosial Enterpresneuship Islami</i> meliputi: sedekah kepada keluarga miskin, taat membayar zakat, membantu anak yatim, ekspansi usaha sesuai etika Islam, membuka lapangan kerja bagi umat (Yazimilmati, Azmi, 2012)</p> <p><i>Nilai-nilai Kearifan Budaya Lokal</i> meliputi: <i>Paternalisme</i>: peran orang tua, peran tokoh agama, peran tokoh masyarakat, <i>fatalisme</i>: supernaturalisme, <i>situational-fatalism</i> : keberuntungan (Mulyani, 1990)</p> <p><i>Intensi berwirausaha</i>: Memilih jalur usaha daripada bekerja dengan orang lain, memilih karir sebagai wirausahawan, perencanaan untuk memulai usaha (Ramayah Harun, 2005)</p> <p><i>Kinerja peusahaan</i> meliputi : data penjualan, profit, produktivitas usaha, produktivitas tenaga kerja (Whelen, Hunger, 1995)</p>
Metode Pengumpulan data	<i>Dept interview</i> dan kuesioner terhadap pengelola UMKM muslim sebanyak 165 respondendi wil pedesaan dan pesisir Jateng secara <i>puposive sampling</i>
Analisis	Analisis hubungan antar variabel menggunakan <i>SEM Model</i>
Luaran	Model pemberdayaan UMKM melalui penerapan nilai-nilai kewirausahaan Islami, tanggung jawab sosial Islami dan kearifan budaya lokal

PEMBAHASAN

Diskripsi Data Kuantitatif

Setelah data terkumpul dilakukan analisis awal berupadiskripsi data kuantitatif. Dalam penelitian ini analisis diskriptif dilakukan untuk mendapatkan gambaran mengenai jenis kelamin, usia, bidang usaha dan wilayah usaha

1 Jenis Kelamin Responden

Berdasarkan data yang dikumpulkan, disimpulkan bahwa responden perempuan dalam penelitian lebih banyak 57,58% daripada responden laki-laki. Hasil analisis terhadap data jenis kelamin responden disajikan pada Tabel 2

Tabel 2
Distribusi Jenis Kelamin Responden

No.	Jenis Kelamin	Frekuensi absolut	Frekuensi relatif
1	Laki-laki	70	42,42%
2	Perempuan	95	57,58%
Jumlah		165	100%

2 Usia Responden

Berdasarkan data disimpulkan bahwa sebagian besar responden berusia produktif, matang antara 41-60 tahun sebesar 64,84%. Hasil analisis data usia responden disajikan lengkap pada Tabel 3

Tabel 3
Distribusi Usia Responden

No.	Usia (tahun)	Frekuensi absolut	Frekuensi relative
1	<40	43	26,06%
2	41-60	107	64,84%
3	>60	15	9,10%
Jumlah		165	100%

3 Bidang Usaha Responden

Berdasarkan data primer, dapat disimpulkan sebagian besar responden memiliki usaha makanan/kuliner sebesar 32,72% diikuti industri kecil. Hasil analisis bidang usaha responden disajikan selengkapnya pada Tabel 4

Tabel 4
Distribusi Bidang Usaha

No	Bidang usaha	Frekuensi absolut	Frekuensi relatif
1	Perdagangan	33	20,00%
2	Makanan/ kuliner	54	32,72%
3	Pertanian	25	15,15%
4	Pengolahan	8	4,84%
5	Industri kecil	45	27,29%
Jumlah		165	100%

4 Sebaran Kuesioner berdasarkan wilayah

Sebaran kuesioner terbesar ada di wilayah Kabupaten Klaten sebesar 57,57% diikuti wilayah Kabupaten Sukoharjo, Kabupaten Banyumas, Kabupaten Boyolali dan Kabupaten Jepara. Hasil sebaran disajikan lengkap Tabel 5

Tabel 5
Distribusi Jenis Kelamin Responden

No	Jenis Kelamin	Frekuensi absolut	Frekuensi Relatif
1	Kabupaten Klaten	95	57,57%
2	Kabupaten Sukoharjo	25	15,15%
3	Kabupaten Banyumas	20	12,12%
4	Kabupaten Boyolali	15	9,09%
5	Kabupaten Jepara	10	6,07%
Jumlah		165	100%

Uji Instrumen Penelitian

Uji Validitas

Uji validitas dilakukan untuk mengetahui kehandalan kuesioner dalam mengukur apa yang seharusnya diukur. Pengukuran validitas dalam penelitian ini menunjukkan jumlah varians dari indikator yang diekstraksi oleh variable/konstruk laten yang dikembangkan. Nilai *variance extract* yang dapat diterima adalah 0,50. Hasil uji validitas selengkapnya disajikan Tabel 6

Tabel 6
Hasil Uji Validitas

No	Variabel	<i>Variance Extract</i>
1	Nilai-nilai wirausaha Islami	0,52
2	<i>Sosial Responsibility Entrepreneurship</i> Islami	0,54
3	Nilai-nilai Kearifan Budaya Lokal	0,57
4	Intensi Berwirausaha	0,59
5	Kinerja perusahaan	0,58

Hasil uji validitas pada tabel di atas menunjukkan bahwa nilai *variance extract* untuk seluruh variabel penelitian telah memenuhi kriteria yang disyaratkan. Hal tersebut menunjukkan bahwa jumlah *variance* dari indikator yang diekstraksi oleh konstruk/variabel laten telah mampu mengukur apa yang seharusnya diukur.

Uji Reliabilitas

Uji reliabilitas bertujuan untuk mengetahui seberapa jauh alat ukur dapat diandalkan atau dipercaya. Dapat pula dikatakan uji ini menunjukkan sejauh mana suatu alat ukur dapat memberikan hasil yang relatif sama apabila dilakukan

pengukuran kembali pada objek yang sama. Dalam penelitian ini uji reliabilitas menggunakan nilai *reliability construct*. Nilai reliabilitas minimum dari dimensi/ indikator pembentuk variabel laten yang dapat diterima adalah 0,70. Hasil Uji Reliabilitas lengkap disajikan Tabel7

Tabel 7
Hasil Uji Reliabilitas

No	Variabel	Reliabilitas
1	Nilai-nilai wirausaha Islami	0,90
2	<i>Sosial Responsibility Entrepreneurship</i> Islami	0,89
3	Nilai-nilai Kearifan Budaya Lokal	0,91
4	Intensi Berwirausaha	0,87
5	Kinerja perusahaan	0,89

Hasil uji reliabilitas menunjukkan bahwa nilai *reliability construct* untuk masing-masing variabel laten. 0,7. Oleh karena itu dapat disimpulkan bahwa alat ukur masing-masing variabel laten dapat diandalkan/dipercaya.

Analisis Data

Hasil analisis SEM secara *full model* disajikan Gambar 1

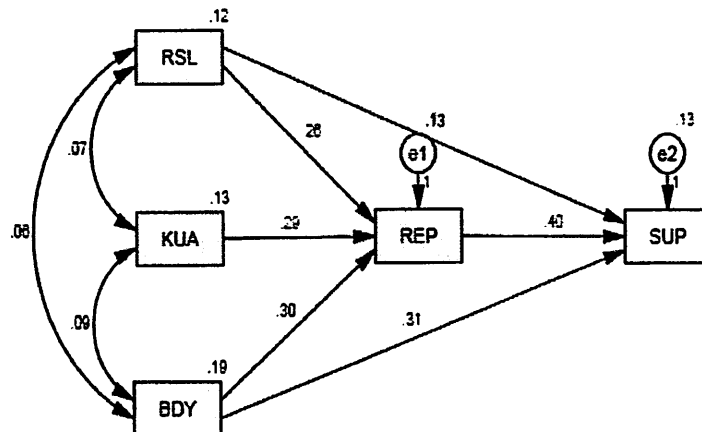

Gambar 1
Analisis Full Model

Sedangkan Uji terhadap kelayakan model SEM disajikan lengkap Tabel 8

Tabel 8
Hasil Pengujian Kelayakan *Full Model*

No	<i>Goodness of Fit Index</i>	<i>Cut off Value</i>	Hasil	Evaluasi Model
1	Chi square	kecil (< 385.0582)	356.984	Baik
2	Probability	≥0,05	0,094	Baik
3	RMSEA	≤ 0,08	0,027	Baik
4	GFI	≥ 0,90	0,913	Baik
5	AGFI	≥ 0,90	0,918	Baik
6	CMIN/DF	≤ 2,00	1,164	Baik
7	TLI	≥ 0,95	0,973	Baik
8	CFI	≥ 0,95	0,985	Baik

Berdasarkan analisis disimpulkan bahwa model ini sesuai atau fit dengan data yang ada seperti terlihat dari tingkat signifikansi nilai *chi-square*.

Pengujian Hipotesis

Pengujian hipotesis dalam penelitian ini dilakukan berdasarkan nilai *Critical Ratio* (CR) dari suatu hubungan kasualitas. Adapaun hasil uji hipotesis penelitian disajikan lengkap tabel 9

Tabel 9
Pengujian Hipotesis

No				Std.Est	Est	SE	CR	P
1	Intensi Berwirausaha	←	Wirausaha Islami	0.543	0.772	0.209	4.248	0.005
2	Intensi Berwirausaha	←	<i>Sosial Responsibility Entrepreneurship</i> Islami	0.317	0.382	01288	2.520	0.002
3	Intensi Berwirausaha	←	Kearifan Budaya Lokal	0.186	0.236	0.114	2.040	0.034
4	Kinerja Perusahaan	←	Intensi Berwirausaha	0.302	0.225	0.095	2.348	0.021

Pengujian Hipotesis 1

Parameter estimasi untuk pengujian pengaruh nilai-nilai wirausaha islami terhadap intensi berwirausaha menunjukkan nilai CR sebesar 4.248 dengan probabilitas sebesar 0.005. Karena nilai probabilitas < 0.05 maka dapat disimpulkan bahwa nilai-nilai wirausaha islami berpengaruh positif dan signifikan terhadap intensi wirausaha.

Pengujian Hipotesis 2

Parameter estimasi untuk pengujian pengaruh *sosial entrepreneurship* islami terhadap intensi wirausaha menunjukkan nilai CR sebesar 2.520 dengan probabilitas sebesar 0.002. Karena nilai probabilitas < 0.05 maka dapat disimpulkan bahwa *sosial entrepreneurship* islami berpengaruh positif dan signifikan terhadap intensi wirausaha.

Pengujian Hipotesis 3

Parameter estimasi untuk pengujian pengaruh nilai-nilai kearifan budaya lokal terhadap intensi berwirausaha menunjukkan nilai CR sebesar 2.040 dengan probabilitas sebesar 0.034. Karena nilai probabilitas < 0.05 maka dapat disimpulkan bahwa nilai-nilai kearifan budaya lokal berpengaruh positif dan signifikan terhadap intensi berwirausaha.

Pengujian Hipotesis 4

Parameter estimasi untuk pengujian pengaruh intensi wirausaha terhadap kinerja usaha menunjukkan nilai CR sebesar 2.348 dengan probabilitas sebesar 0.021. Karena nilai probabilitas < 0.05 maka dapat disimpulkan bahwa intensi wirausaha berpengaruh positif dan signifikan terhadap kinerja usaha.

SIMPULAN, KETERBATASAN DAN IMPLIKASI

Simpulan

Penelitian ini bertujuan untuk mengembangkan model intensi wirausaha dengan basis pelaku usaha mikro di wilayah pedesaan dan pesisir Jawa Tengah. Untuk tujuan tersebut, maka dilakukan analisis terhadap faktor-faktor yang menjadi anteseden dan konsekuensi intensi wirausaha. Penggunaan perspektif pelaku usaha mikro muslim yang berada di pedesaan dan pesisir di wilayah Jawa Tengah menjadi hal yang penting karena spesifik budaya masing-masing kluster wilayah Jawa Tengah menunjukkan ciri khas tersendiri serta mereka memiliki jumlah yang dominan.

Dari hasil analisis penelitian dapat diketahui bahwa ketiga anteseden intensi yaitu nilai-nilai kewirausahaan Islam, tanggung jawab sosial Islami dan kearifan budaya lokal berpengaruh positif dan signifikan terhadap intensi usaha. Sedangkan untuk antesedennya juga menunjukkan hal yang serupa, yaitu intensi berpengaruh terhadap kinerja usaha.

Hasil wawancara mendalam pada responden didapat beberapa keyakinan, laku ritual mereka dalam menjalankan usaha yang bersumber nilai-nilai agama Islam dipadu nilai-nilai kearifan budaya lokal dapat memacu mereka sebagai semangat menjalankan kegiatan usaha

Saran

Rumusan saranyang diajukan sebagai berikut :

1. Pemerintah diharapkan memberikan perhatian yang mendalam terhadap intensi wirausaha. Hal ini penting karena intensi yang didasari nilai-nilai kewirausahaan Islami, *Sosial entrepreneurship* Islami dan kearifan budaya lokal dapat berperan penting terhadap kinerja usaha.
2. Nilai-nilai etos wirausaha Islami yang menjadi pondasi kuat wirausahawan mikro muslim hendaknya terus ditingkatkan. Pasar konsumen Muslim pada satu dekade terakhir sangat menjanjikan bagi pertumbuhan ekonomi nasional
3. Pihak Perguruan Tinggi semakin ditantang untuk mengembangkan Inkubator bisnis inovasi yang dilandasi nilai-nilai etos wirausaha Islami, tanggung jawab sosial Islami dan kearifan lokal sebagai perwujudan munculnya wirausaha muda berdaya saing.

DAFTAR PUSTAKA

- Ajzen I, 2008, *Attitude and attitude Change*, Psychology Press: WD Crano eds
- Aslan, M, 2000, " a Cross Cultural comparison of British and Turkish Managers in terms of Protestant Work Ethic Characteristics, *Business Ethics: A European Review*, Volume 9 Number 1, UK: Balckwell Publishers Ltd
- Asifudin, AJ, 2004, *Etos Kerja Islami*, Surakarta: Universitas Muhammadiyah
- Al-Bukhari, 1987/ 1407 H, *Kitab Nafaqat, Kutubu Sittah, Riyadh: Maktabah Darul Salam*
- Bacon, Calvin M, CharlesHofer, 2003" Matching Strategic resources with strategy and Industry Structure" *Academy of Entrepreneurship Journal*, Vol 9, number 2 pp 67-68
- Bellah, RN, 1992, *Religi Tokugawa Akar-akar Budaya Jepang*, Jakarta : Gramedia
- Donny Oktaviansyah, 2012 "Ketika Rumah Disulap Jadi Kantor", Jakarta: Kompasiana
- Guerrero, M Ralp J & Urbano D, 2006, " The Impact of Desirability and Faesibility on enterpreneurial Intentions: A Structural Equation Model, *International Entrepreneurship and Management Journal*
- Hamilton, RT&Harper, DA, 1994, The enterpreneur in Theory and Practice , *Journal Economics Studies*, 21 3-18
- Hailani Muji Tahir, 1982, *Baitul Mal: Institusi Keuangan Islam*, Kajang: Sincer Press hal 112
- Hastin Umi Anisah, Djumahir, 2008, " Peran Budaya Banjar dalam Meningkatkan Kinerja dan Keunggulan Bersaing Melalui Kewirausahaan Islami dan Strategi :Studi pada Industri Kecil Menengah Batu Mulia di Martapura Kalimantan Selatan" *Jurnal Aplikasi Manajemen*
- Hastin Umi Anisah, 2012, " Penerapan Nilai-nilai kewirausahaan Islami dalam Meningkatkan Keunggulan Bersaing UMKM "eco-enterepreneurship seminar & Call for paper, FE Universitas Negeri Semarang
- Jauch LR, William Glueck, 1999, *Management Strategis dan kebijakan Perusahaan*, ed 3, Jakarta: Erlangga

- Khairul Fadli, 2010 "Peranan Pendakwah dalam pembangunan ekonomi Masyarakat Medan di Indonesia", *Program Pengkajian Islam*, Akademi Pengkajian Islam Universiti Malaya, h 178
- Murrell, P, 2002, "Institutions and Firms in Transition Economics, *Journal of Economic Literature*, Clasification Numbers: P3
- Mulyani Endang, 1990, "Pengaruh Sikap Mental Tradisional, Achievement Motivation dan Keinovatifan Pengusaha Terhadap Kinerja perusahaan UMKM di Sukoharjo, *Skripsi*, Perpustakaan FISIPOL UGM
- Mu'tasim, R, Abdul Munir Mulkhan, 1998, *Bisnis kaum Sufi: Studi Tarekat dalam Masyarakat Industri*, Cetakan I, Yogyakarta: Pustaka Pelajar
- Nasikoen, 1979, *Modernisasi versus Tradisionalisme*, Yogyakarta: Seksi penerbitan Balitbang FISIP UGM
- Nawawi Al Bantany, 2011, *Al Qur'an tafsir per kata Tajwid Kode Angka Al Hidayah* Jakarta: Penerbit Kalim
- Porter, ME, 1992, *Competitive advantage: Creating and Sustaining Superior Performance*, New York: the Free Press
- Rosbi Abdul Rahman, 2010, "Pengukuran Keberkesanan zakat: Perspektif Maqasid al Syariah dan Tasawuf Islam". *Seventh international Confrence. The Tawhidi epistemology. Zakat and Economy*: Bangi Selangor
- Rusinal Siron, 1999, *Principles Management: A Study guide*, Petaling Jaya: Prentice Hall, h 225
- Samdin, 2008, Pemahaman Modal dalam praktik dagang masyarakat Muslim Gulakudo di Sulawesi tenggara, *Jurnal Aplikasi Manajemen* Vol 6 Nomor 3 pp 391-495
- Stephen P Robbins et al, 2002, *Management* (7th edition), New Jersey: Prentice Hall/ Pearson Education, Inc, h 114
- Suaramerdeka.com, 2010 "Ingin cetak sejuta pengusaha Muslim yang kuat", <http://index.php>
- Weber, M, 2003, *Etika Protestan dan Semangat Kapitalisme*, terjemahan Yusup Priyasudirja, Cet kedua, Jakarta: Pustaka Promethea
- Wheelen, Thomas L, JD Hunger, 2000, *Strategic Management and Business Policy*, Upper saddle River, NJ: Prentice Hall
- Wijaya, Toni, 2009 *Analisis Structural Equation Model menggunakan AMOS*, Jogjakarta: Penerbit Atmajaya Yogyakarta
- Wijaya, Toni, 2008 "kajian Model perilaku Berwirausaha UKM DIY dan Jawa Tengah" *Jurnal manajemen dan kewirausahaan*, Vol 10 N0 2 pp 93-104
- Yazilmiwati Y, Azmi, 2012 "Enterprenerur's Social Responsibilities from Islamic Perspective: A Study of Muslim Entrepreneurs in Malaysia", *Journal of Global Strategic Management*, h 5-13
- Ya'qub, HH. 1992. *Kode Etik Dagang Menurut Islam : Polapembinaan Hidup dalam Berekonomi*, cetakan II, Bandung: CV Diponegoro